

<b>TALLERES ESPINOSA LEÓN, S.L.</b> <small>CIF 8-80806862 - Pol. Ind. Antonio del Rincón - Avda. de la Industria, 1.030 - 45222 Borox - Toledo</small>			
<b>CHASIS CABINA TE 20-00</b> P+Q=2.000 kg E.G.mín = 1.100 mm E.G.máx = 1.800 mm		NOMBRE PIEZA: <b>CONJUNTO CHASIS</b>	
EJECUCIÓN DE ENTREGUA (E.G.):		n° PLANO: <b>TE20-00B</b>	n° PIEZAS POR CONJUNTO: .
		MATERIAL: <b>CHAPA AP-10</b>	ESPESOR: .
		PESO: .	

CHASIS CABINA TE20-00 P+Q=2.000 kg					
ITEM n°	n° PLANO	NOMBRE PIEZA	n° PIEZAS POR CONJUNTO	ESPESOR (mm) CHAPA AP-10	PESO (kg)
1	TE22-01	VIGA SUPERIOR / INFERIOR	2	4	(*)
2	TE22-02	LARGUERO VERTICAL	2	3	22,44
3	TE22-07	SOPORTE CABINA	2	4	5,62
4	TE22-10	PLACA DE NUDOS	1	6	10,28
5	TE22-11	SOPORTE ROZADERAS Y PARACAÍDAS	2	4	5,67
6	TE22-09	REFUERZO NUDOS SUPERIORES	2	3	1,23

(\*) peso según ejecución de entrega

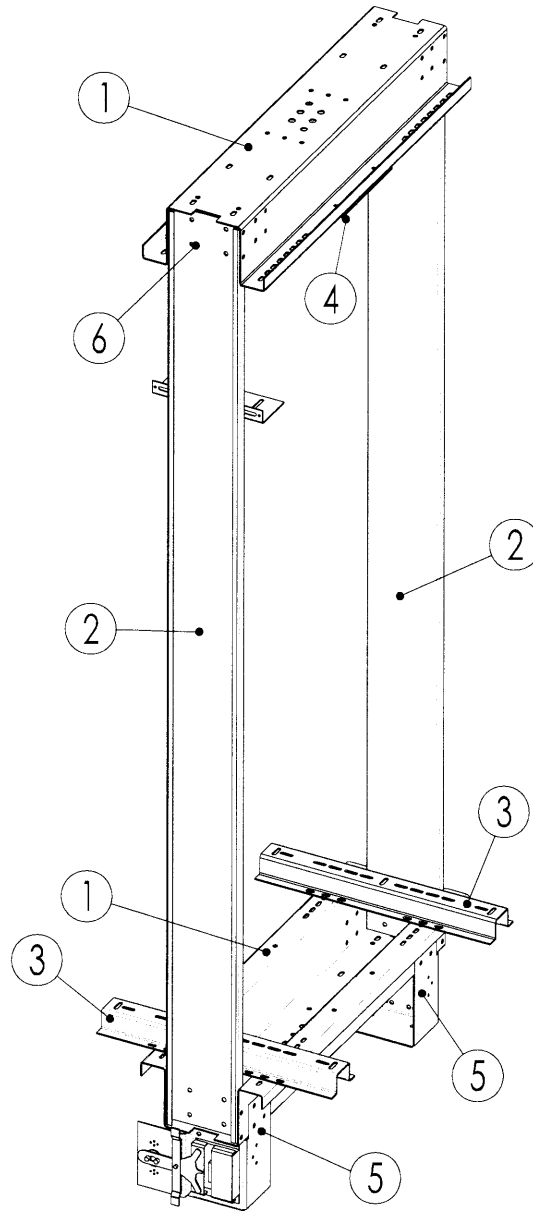

TALLERES ESPINOSA LEÓN, S.L.			
CIF B-80806862 - Pol. Ind. Antonio del Rincón - Avda. de la Industria. 1.030 - 45222 Borox - Toledo			
CHASIS CABINA TE 20-00		NOMBRE PIEZA:	
P+Q=2.000 kg E.G.mín = 1.100 mm E.G.máx = 1.800 mm		CONJUNTO CHASIS	
EJECUCIÓN DE ENTREGA (E.G.):		n° PLANO:	n° PIEZAS POR CONJUNTO:
		TE20-00	.
		MATERIAL:	ESPESOR: PESO:
		CHAPA AP-10	. .